

3.5. ПОСТУПАК ДВОМАТИЧНОГ (ДВОЈНОГ) ПЧЕЛАРЕЊА ПОЈАЧАВАЊЕМ ДОЊЕГ ДРУШТВА ПЧЕЛАМА САБИРАЧИЦАМА ИЗ ГОРЊЕГ ДРУШТВА^{*)}

Опис методе

Почетак наредне сезоне почиње завршетком последње паше и врцањем меда са те последње паше (крај јула, почетак августа). Тада је изузетно важно: или да се остави пчелињим друштвима довољно меда (што је најбоља варијанта), или да се одмах почне са прихрањивањем друштава шећерним сирупом (1:1), како би се друштво благовремено (током августа) снабдело зимницом и како би старије пчеле тај сируп прерадиле.

На истој подњачи, под истим кровом, зазимљавају се два друштва (А и Б), једно испод другог, где их раздваја само једна поклопна даска (ПД), која је истовремено и подњача горњег друштва (слика 3.14.)

Пчеле зимују у наведена два наставка тако што доње друштво гради клубе које додирује мрежу на поклопној даски (горе), а горње друштво гради клубе ка доњој мрежи, на поклопној даски, где је клубе

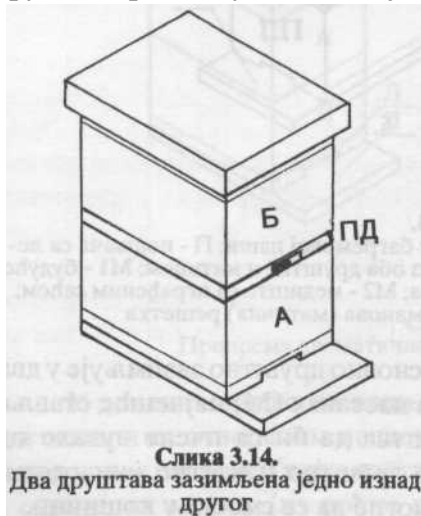

вертикално издужено (као у природи, у шупљини дрвета), не губећи контакт са храном. Дакле, оба (двојна) друштва добро зимују образујући заједничко високо клубе, које међусобно дели танка преграда, поклопна даска (ПД), са жичаном мрежом, на средини (слика 3.15.).

Поред наведеног начина зазимљавања два друштва (слика 3.15.), она се могу зазимити и на следећи начин:

Доње пчелиње друштво се зазиме у два наставка: у горњем је плодиште, а доњи наставак је празан.

^{*)} Поклопна (подна) даска описана је у одељку 2.3 (слика 2.23; 2.24; 2.25).

^{**)} Овај поступак пчеларења код нас развио је и примењује Иван Венер, из Купинова, један од наших највећих и најискуснијих пчелара.

Заправо доње пчелиње друштво, одмах по завршетку последње паше и по цеђењу меда (крај јула, почетак августа) постави се тако да се матица и легло налазе у горњем наставку, а испод њега, на подњачу, поставља се наставак са извртаним оквирима са саћем (сл. 3.16.); Код прихрањивања тако припремљеног друштва за зиму шећерним сирупом 1:1 (са 5-10 кг шећера) у току августа, а изузетно до 15. септембра, мора се водити рачуна да се пчеле (стварањем веће медне капе него што треба) не сатерају у доњи наставак. Дакле, пчеле, прерађујући шећерни сируп у резервну храну смештају исту изнад легла (стварајући потребну медну капу), и лево и десно од легла. Зимско клубе је у горњем наставку. Прво легло (у току јануара и фебруара) заснива се на оквирима из којих је изашло последње јесење легло. Крајем зиме веома је лако преконтролисати количину резервне хране, и ако треба, веома је лако додати погачу.

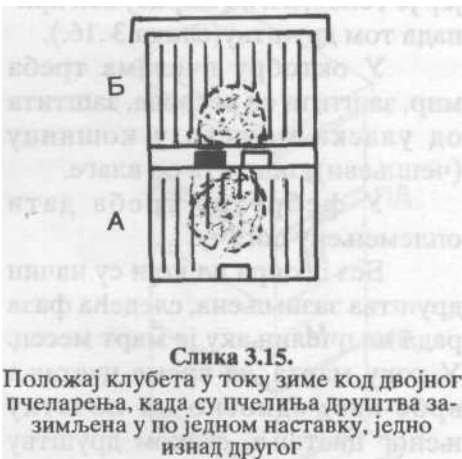

Слика 3.15. Положај клубета у току зиме код двојног пчеларења, када су пчелиња друштва зазимљена у по једном наставку, једно изнад другог

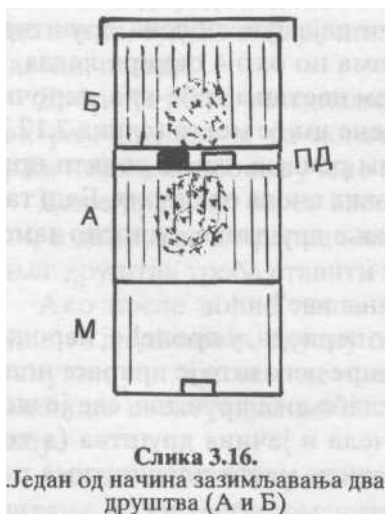

Слика 3.16. Један од начина зазимљавања два друштва (А и Б)

Препоручљиво је да се код последњег врцања меда изваде из медишта по 1 до 2 оквира са медом, који се стављају у доњи наставак, с краја, а ако тога нема, добро је уместо оквира са медом, поставити 1 до 2 рам-хранилице са оплемењеном погачом или сирупом. Са та два оквира са медом (или погачом) пчеле ће уносити мед изнад легла и формирати медну капу. Поред тога, ако остане мало поклопљеног меда у доњем наставку, он ће добро доћи пчелама у пролеће, код првог развоја легла.

Добро је у септембру дати

друштвима недељно по 1 литар сирупа (укупно 2-3 литра сирупа) да би се попунила резерва хране пре свега на оквирима где пчеле зимују, односно на оним оквирима у центру гнезда где је било последње легло.

Стављање наставка испод доњег плодишта има низ предности: доњи наставак у августу прихвата мноштво пчела; доњи наставак штити друштво од ветрова; у току пролећа, код првог проширења кошнице, доњи наставак се користи за медиште, пчеле га врло радо запоседају, јер је топао, а и по мирису већ припада том друштву(слика 3 .16.).

У октобру пчелама треба мир, заштита од ветрова, заштита од уласка мишева у кошницу (чешљеви), заштита од влаге.

У фебруару треба дати оплемењену погачу.

Без обзира на који су начин друштва зазимљена, следећа фаза рада на пчелињаку је март месец. У току марта, за време цветања врбе-иве, односно на почетку њеног цветања, сваком друштву се даје рам-хранилица, са 2 до 3 кг оплемењене погаче у њој. Тада се обаве и остали радови предвиђени за тај период: преглед друштва, чишћење лета и подњаче, и др.

Крајем цветања врбе-иве, која иначе даје пуно полена, друштва се нагло развијају и већ тада у плодишту има по око 4 оквира легла, 2-3 оквира полена и нешто меда. Тада, крајем цветања врбе-иве, нарочито ако је једно од два друштва слабије, замене им се места (слика 3.17.), и на тај начин им се уједначи снага, другим речима, треба уочити прави тренутак смене у друштву, кад је више нових пчела од старих. Баш тада, кад се та смена деси, врши се уједначавање друштава, односно замена места плодиштима.

Зашто се то чини тек крајем цветања иве?

Сва друштва по изласку из зимског периода, у пролеће, нарочито у рано пролеће, слабе, јер више пчела умире него што је прираст нових. Међутим, у паши на врби-иви престаје слабљење друштва, све је више нових пчела, и чим се осети прираст пчела и јачина друштва (а то је крајем цветања врбе-иве), могу се заменити места плодиштима ради изједначавања оба друштва.

Следећи посао на пчелињаку је: кад крене воћна паша, кад у плодиштима већ има 4-5 оквира са леглом, кад се задњи оквири полако пуне нектаром и пчелама и кад се осећа потреба за проширењем простора додавањем једног наставка (тела-медишта - М). Тада се опет

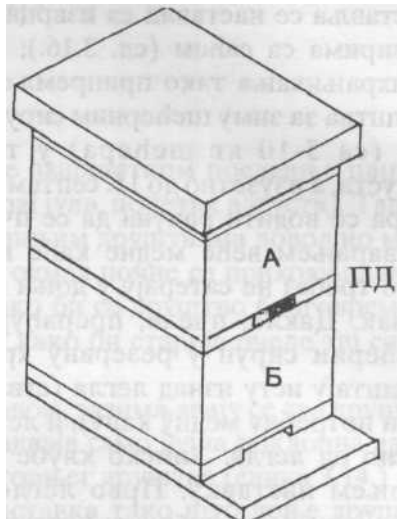

Слика 3.20
Замена места плодишта крајем цветања
врбе-иве

замене места плодиштима (сл. 3.18., а). Често, у зависности од јачине воћне паше, могу се додати и два медишта (сл. 3.18., б). Доње друштво (сада А) се истовремено појачава сабирачицама из горњег друштва (Б), које улазе на лето на подњачи где су и до сада улазиле и сабирачицама

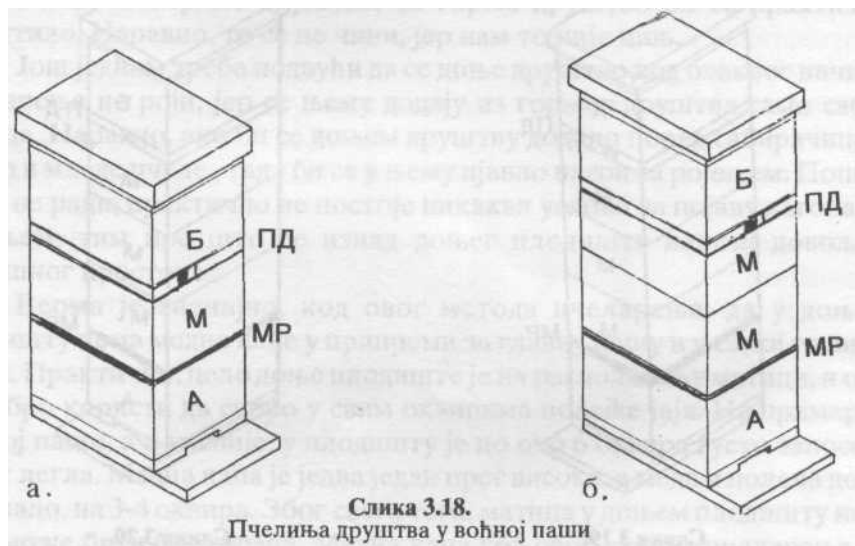

Слика 3.18.
Пчелиња друштва у воћној пашу

сада доњег друштва (А) које улазе на лето на матичној решетки, на истој висини лета где је до сада било лето на подној даски (ПД). Ново лето за младе пчеле, будуће сабирачице, сада горњег друштва (Б) је на поклопној даски, позади.

Добро је да се у медиште (М), у тренутку његовог постављања, стави рам-хранилица са погачом (оплемењеном). Медиште обично садржи наизменично извучено саће и сатне основе.

Доње друштво ће се овом операцијом знатно појачати у воћној пашу, и даље, све до репице и багремове паше. Истог момента изнад горњег друштва треба ставити погачу (или сируп).

Ако после воћне паше има паше на репицу, замене се места плодишта друштвима, одузму сабирачице јачем, сада горњем друштву, манипулишући дуплим летима на поклопној даски (ПД), чиме се елиминише евентуални нагон за ројење доњег друштва, типичан за репицу.

Ако нема паше на репици, а стиже се у багремову пашу, поставља се питање да ли треба заменити места плодиштима оба друштва (А и Б). То треба проценити. Кад крене багрем, дода се још 1-2 медишта и изврши усмеравање пчела из горњег у доње друштво помоћу дуплих лета на поклопној даски (ПД). У наставцима - медиштима саће је чисто, девичанско, измешано са по којом сатном основом (слика 3.19., а).

Са аспекта појаве ројевог нагона у багремовој паши ваља на овом месту посебно истаћи следеће:

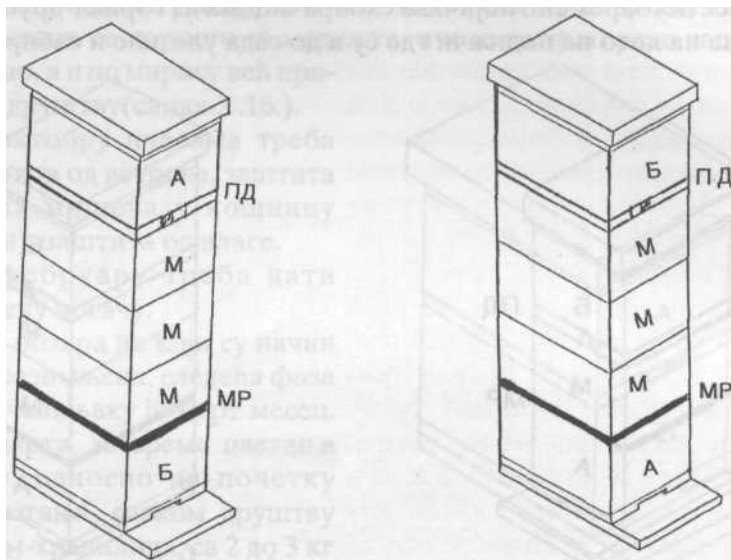

Слика 3.19.

Положај друштва у багремовој паши

Слика 3.20.

Положај друштва крајем багремове паше

Код двојног пчеларења, оно горње друштво (слика 2.19 - Б), које појачава доње друштво, никада и не помишља на ројидбени нагон. Оно је увек слабије од доњег друштва (А). Горње друштво не учествује у медобрању, и оно није медара. Оно ће у датом тренутку, у паши, дати излетнице доњем друштву, и тиме га знатно појачати у паши. Дакле, из Торњег друштва доњем друштву се додају само сабирачице, права радна снага, без младих пчела.

Тако, на пример, у тренутку кад се мисли да је доње друштво достигло максималан развој, и да се налази пред ројевим нагоном (а то је обично пред крај багремове паше), доње плодиште (А) иде на место горњег (Б), а горње иде доле на подњачу (слика 3.20).

Заменом места плодишта (А и Б - слика 3.20) крајем багремове паше (по врцању меда), све сабирачице из веома јаког пчелињег друштва (А), које је сада горње, ући ће у доње друштво (Б), односно у медишта (М), а сабирачице из (Б) кроз дупло лето на поклопној дасци (ПД) ући ће у доње друштво, такође. Чим су сабирачице напустиле плодиште (А), младе пчеле у (А) су одмах порушиле само зреле матичњаке, а незреле нису.

Кроз 7 дана, горње друштво ће се мало опоравити; опет има зреле матичњаке и нове сабирачице. Сада му се опет на исти начин одузимају сабирачице, а младе пчеле ће опет покидати све заостале матичњаке.

Када би се опет, кроз 7 дана, и даље, наставило са одузимањем сабирачица из горњег друштва, то горње друштво би се практично уништило. Наравно, то се не чини, јер нам то није циљ.

Још једном треба подвући да се доње друштво код оваквог начина пчеларења не роји, јер се њему додају из горњег друштва само сабирачице. Наравно, ако би се доњем друштву додало поред сабирачица и легло и младе пчеле, тада би се у њему пјавио нагон за ројењем. Пошто се то не ради, практично не постоје никакви услови за појаву нагона за ројењем, тим пре што се изнад доњег плодишта налази довољно медишног простора.

Веома је значајно, код овог метода пчеларења, да у доњем плодишту нема медне капе у припреми за главну пашу и у самој главној паши. Практично, цело доње плодиште је на располагању матици, и она га добро користи да скоро у свим оквирима полаже јаја. На пример, у воћној паши, а и касније, у плодишту је по око 6 оквира густо запоседнуто легла. Медна капа је једва један прст висока, а меда и полена доле има мало, на 3-4 оквира. Због свега тога, матица у доњем плодишту није и не може бити блокирана. Медна капа код овог начина пчеларења је, практично, први наставак (М) медишта изнад матичне решетке, односно изнад плодишта на коме је та решетка (пластична). Може се рећи да је ово први случај пчеларења код којег се добила покретна медна капа у првом наставку за мед изнад доњег плодишта. Та медна капа је у ранијим методама пчеларења редовно била проблем. Сада више није. Али зато треба водити рачуна да кад се склоне медишта друштво остаје без меда, и може да угине ако му се храна не обезбеди.

Код ове методе пчеларења нема блокирања матице у доњем плодишту, за разлику од пчеларења са једном матицом, где је плодиште увек било у два доња тела (наставка), до главне паше, а у главној паши пчеле обавезно блокирају матицу тако да други наставак претворе у медиште (са 2-3 оквира легла). Пчеле блокирају други наставак, јер стварају велику медну капу и већ тада мисле на зиму. То исто пчеле раде и код ДБ-кошнице: стварају у плодишту велику медну капу, да пчелар не зна шта да ради. Често мора да вади оквири са медом из плодишта (да их врта) да би матици обезбедио довољан простор за полагање јаја. Код пчеларења у двојним друштвима, али само у ЛР-кошници са висином оквира од око 200 мм, тих проблема нема.

После багремове паше, пчелиње друштво ће у наредним пашама, пунити медишни простор који се по потреби може смањити или повећавати.

По завршетку последње паше, и последњег врцања меда, друштва се свде на положаје приказане на слици 3.14. и 3.16., односно на положај припреме за зазимљавање.

Препоручује се да се по последњем врцању меда врате 1-2 празна (изврцана) медишта, да се у њих стави 1-2 оплемене погаче или полунаставак са медом испод доњег плодишта, да се део излетница врати горњем друштву - све са циљем да се пре зазимљавања у оба друштва постигне подједнак њихов развој.

Основне карактеристике пчеларења у двојним друштвима су:

- Основно и помоћно друштво налазе се у истој кошници под истим кровом, свако у свом посебном наставку као плодишту, са заједничким медиштем;

- У току године, два до три пута, врши се замена места основног и помоћног друштва, ради појачавања доњег друштва сабирачицама из горњег друштва и ради елиминисања, односно пресецања нагона за ројењем доњег друштва;

- Радови на пчелињаку са овим друштвима свде се на најмању могућу меру;

- Горње помоћно друштво је иначе нормално развијено друштво, увек слабије од доњег основног друштва; горње друштво увек даје излетнице доњем друштву, односно заједничком медишту;

- Замена места пчелињих друштава не представља посебне проблеме, јер се врши у склопу врцања меда после одређених паша;

- Код овог метода пчеларења увек се ради наставцима, а не оквирима;

- Матица се никада не тражи;

- Значајно је искоришћење уложених средстава, јер уместо два наставка за плодиште, подњаче, матичне решетке и крова, код пчеларења са једним друштвом, сада се та иста опрема користи за два пчелиња друштва, с тим што је број наставака за медиште знатно већи код пчеларења двојним друштвима, за разлику од једноматичног пчеларења;

- Проблеми са природном ројидбом код овог метода пчеларења су решени и страх да ће се појавити нагон за ројидбом код овог метода пчеларења не постоји;

- Овом методом се добија знатно више меда;

- Оно што се није могло постићи са једном матицом - јако друштво, овде се то веома лако постиже. И не само то! Код једноматичног пчеларења учине се велики напори у току пролећног развоја да се добију што јача друштва и истовремено се стрепи да се не појави ројеви нагон код друштава. Јер, ако до тога дође, од медобрања и високих приноса

неће бити ништа. Јака друштва су мач са две оштрице. Граница између жељене јачине друштва за главну пашу и појаве нагона за ројење је веома мала. Овде, код пчеларења са двојним друштвима, таквих проблема нема. А кад пчелар не мора да стрепи да ли ће се појавити нагон за ројење код пчелињих друштава, то је заиста велика ствар и дивно осећање сигурности код пчелара који тако пчелари;

- У медиштима је увек младо саће, девичанско саће. Мед је беспрекорно чист, квалитетан. Оквири из плодишта и медишта се никада не мешају. Медишне оквири мољци не нападају. У медишта се могу ставити 1-2 оквира грађевњака;



Слика 3.21.

Ако је пчелиње друштво јако, биће меда и за одрасле и за децу (снимио С.П.)

- У плодишта се не стављају сатне основе. Оне се стављају у медишта;

- У доњем и горњем друштву, по правилу, у главној паши има по око 6 оквира са леглом, што је довољно;

- После главне паше, односно после сваког врцања меда обавезно преконтролисати да ли у плодиштима има довољно меда за развој друштва. По правилу, тада се додаје погача;

- Овом методом пчеларења има знатно мање рада око кошнице. Ради се само са наставцима, матица се не тражи ни у једној ситуацији. Основни посао на пчелињаку састоји се у врцању меда и новог распореда наставака после врцања.



Слика 3.22.
Учите децу да се од "малих ногу" не плаше пчела



Слика 3.23.
Један од наших најстаријих искусних пчелара, Живан Веселиновић из Шапца, учесник скоро свих пчеларских изложби "Пчеларство", у Ташмајданском парку

4. РАДОВИ НА ПЧЕЛИЊАКУ ПО МЕСЕЦИМА

У радовима на пчелињаку по месецима наводе се, за сваки месец, основни радови који, ако их пчелар на време обави, морају дати одговарајуће резултате

4.1. РАДОВИ НА ПЧЕЛИЊАКУ У АВГУСТУ

У августу почиње припрема пчелињих друштава за наредну пчеларску сезону. Свака грешка у овом месецу тешко се исправља у наредним месецима.

Почетком августа треба детаљно проучити нарочито следећа поглавља у овој књизи: **Припрема пчелињих друштава за наредну пчеларску сезону, односно узимљавање пчелињих друштава; Прихрањивање пчелињих друштава; О лечењу пчела).**

У августу је потребно обавити нарочито следеће радове на пчелињаку:

- преглед пчелињих друштава;
- обезбеђење правилног распореда наставака и саћа у кошници;
- заштита пчелињих друштава од болести;
- обезбеђење довољне количине резервне хране;

- стимулативно прихрањивање пчелињих друштава;
- заштита пчелињих друштава од високих температура, обезбеђење воде на пчелињаку; обезбеђење добре вентилације у кошници;
- борба против осига, мравца и других штеточина пчела;
- уклањање из кошница дотрајалог старог саћа;
- чување резервног саћа;
- спајање слабијих пчелињих друштава, и
- цеђење медљиковца (уколико се појави).

Преглед пчелињих друштава

Почетком августа сузе се лета (на око 200 мм) и обавља се један од најважнијих прегледа пчелињих друштава, и том приликом се евидентира у посебној свесци:

- јачина пчелињег друштва, односно број оквира (или улица) запоседнутих пчелама;
- број оквира са леглом (отвореним и затвореним);
- квалитет легла односно квалитет матице;
- количина меда у кошници;
- стање подњаче у погледу чистоће;
- стање делова кошнице да би се евентуални недостаци отклонили;
- квалитет саћа и да ли има саћа за замену;
- квалитет саћа у централном делу кошнице;
- распоред саћа са леглом, медом и поленом;
- да ли има и у којој мери варое на пчелама, кречног легла на оквирима и др.

Свим радовима који следе треба да се отклоне уочени недостаци и да се обезбеди правилан развој пчелињег друштва.

Код свих прегледа пчелињих друштава у августу треба водити рачуна да се не појави грабеж пчела. Такође, код прегледа пчелињих друштава обавезно поштовати основна правила с тим у вези (види **Прегледи пчелињих друштава - основна правила**).

Обезбеђење правилног распореда наставака и саћа у кошници

Крајем јула и почетком августа, после врцања меда (ако га је било), пчелиње друштво се поставља тако да се на подњачу ставља наставак из кога је изврзан мед, а преко њега наставак - плодиште,

затим хранилица и кров. Препоручљиво је да се у доњем наставку остави мало меда пчелама.

Сада се приступа таквом распореду саћа у плодишту које ће највише одговарати за даљи развој младих пчела. У ово време у централном делу плодишта треба да се нађу оквири са старијим саћем у којима су изведене најмање две-три генерације пчела. То је по правилу саће боје зреле жућкасте јабуке. У ново изграђеном саћу у августу ни најквалитетнија матица неће положити довољан број јаја. Оквири са младим саћем су хладни и њих треба ставити у доњи наставак, или их ставити на крајеве наставка-плодишта.

У току августа се често дешава да пчеле неки од централних оквира напуне медом. Код прегледа пчелињег друштва у току августа треба настојати да се такви оквири пронађу и ставе на крајеве плодишта, или у доњи наставак. Оквири са медом у централном делу плодишта онемогућавају матицу да интензивније полаже јаја.

У ово доба године из плодишта треба извадити старо црно саће као и ново изграђено саће где још није било легла (**Замена саћа**).

Треба водити рачуна да при завршном прихрањивању пчелињих друштава, гнездо (легло) буде увек у горњем наставку.

За време узимљавања пчелињих друштава најчешће се дешавају случајеви као на слици 4.1.

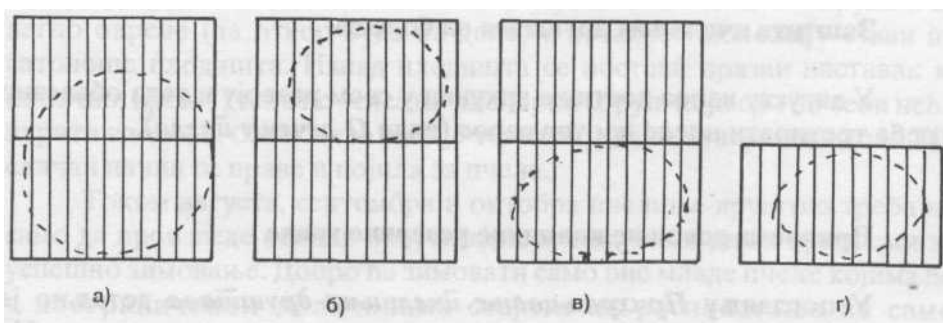

Слика 4.1.

Положај клубета у току зиме: а) пчелиња друштва заузимају оба наставка; б) пчелиње друштво заузима 7-10 улица у горњем наставку; в) пчелиње друштво заузима доњи наставак, а у горњем наставку је мед; г) пчелиње друштво заузима 6-8 улица у једном наставку

Иначе, код узимљавања пчелињих друштава опште је правило да се то чини у два наставка и при томе могу настати најчешће следеће две ситуације:

Прва, у горњем наставку је резервна храна, а у доњем наставку пчелиње клубе (слика 4.1, под б). Овакав начин узимљавања није добар, јер уколико је хладно, тешко је очекивати да ће пчеле ићи у горњи наставак, тим пре што треба да прескоче баријеру од око 40 мм (20 мм висина сатоноше у доњем наставку, 7 мм растојање изнад сатоноше у доњем наставку, 3 мм растојање од нивоа доњег дела горњег наставка до доње летвице оквира у горњем наставку, и 10 мм дебљина доње летвице на оквиру у горњем наставку). Код оваквог начина узимљавања, кад је релативно топло, пчеле користе храну из горњег наставка, а легло развијају у доњем наставку. Чим захладни, све се пчеле повлаче у доњи наставак, да покрију легло, и на тај начин губе контакт са храном, и страдају од глади на домак пуно меда.

Друга, да се пчелиње друштво такође зазими у два наставка, али тако да се приликом зазимљавања друштва обезбеди да у горњем наставку буде врх клубета (слика 4.1., под а). То се може урадити на два начина: или да се у току августа у сред горњег наставка ставе 2-3 оквира са извученим радиличним саћем, у коме су се извеле бар 2-3 генерације пчела, да би се на њима изградила медна капа, или да се почетком септембра у средину горњег наставка убаци 2-3 оквира пуна меда, са отклопљеним медом на доњој страни до око 1/3. Пчеле ће отклопљени мед пренети горе, а на празном простору тих оквира сместиће се врх клубета.

Заштита пчелињих друштава од болести

У августу вароа достиже врхунац у свом развоју и тада обавезно треба третирати пчеле против варое (види *О лечењу пчела*).

Припрема довољне количине резервне хране

У поглављу *Прихрањивање пчелињих друштава* детаљно је разматрано како обезбедити довољне количине резервне хране. На овом месту можда треба поново упозорити на могућност префорсираног прихрањивања пчелињих друштава које може блокирати матицу у лежењу јаја у централном делу плодишта.

За узимљавање пчела мора да буде квалитетна (резервна) храна: цветни мед (никако медљиковац), шећерни сируп, довољно полена.

Без природног полена нема пролећног развоја пчелињег друштва. Пчеле на шећерном сирупу (без полена) могу успешно да презиме, али не могу да се развијају.

Недостатак полена изазива: престанак стварања млеча, престанак развоја пчела, брже изнуривање и краћи живот пчела радилица, престанак лучења воска, и др.

Пчеле које би се храниле у току лета само медом, без полена, живе би једва 20-25 дана. Чим нема полена, пчеле избацују легло.

Стимулативно прихрањивање пчелињих друштава и извођење што већег броја младих пчела

За извођење младих пчела радилица у овом периоду стимулативно прихрањивање је неопходно (види *Прихрањивање пчелињих друштава и надражајно прихрањивање*). Практично, у августу нема важнијег посла на пчелињаку од стимулисања (подстицања) матице на ношење што веће количине јаја. Само здрава и јака пчелиња друштва са око 30.000 до 40.000 пчела могу успешно да презиме и дочекају прву пролећну пашу. То практично значи, у другој половини августа такво јако друштво морало би да има 6-7 оквира саћа пуних легла.

За мање искусне пчеларе препоручује се да евентуално прихрањивање пчелињих друштава у ово доба године врше помоћу тегли на следећи начин: узме се тегла величине око 1 литра, напуни се шећерним сирупом (шећер-вода - 3:2). Отвор тегле се прекрије памучном крпом (од дечијих пелена, поткошуља и слично) која се затегне и учврсти за теглу гумицом или канапом. Тако припремљена тегла са сирупом се нагло окрене (да отвор буде на доле) и у таквом положају стави на сатоноше плодишта. Изнад плодишта се постави празан наставак и, коначно, кров. Пчеле ће "сисати" шећерни сируп, који сам по себи неће цурити из тегле, без обзира што је тегла окренута отвором на доле. На сличан начин се праве и појила за пчеле.

Током августа, септембра и октобра пчелиње друштво треба не само да произведе велики број младих пчела, већ и да их припреми за успешно зимовање. Добро ће зимовати само оне младе пчеле којима ће у неограниченим количинама стајати на располагање не само квалитетна храна, већ и квалитетни цветни прах. За успешан пролећни развој друштва потребно је, такође, 2-3 оквира цветног праха заливеденог медом. Да би пчелиње друштво обезбедило ову количину цветног праха, потребно је стимулисати друштво да баш у овом периоду обилато сакупља цветни прах. Ово се може постићи уколико се пчелиње друштво прихрањује ређим сирупом (1:3; један део шећера на 3 дела-

воде), јер пчеле сакупљају цветни прах само ако доносе и нектар, а у овом случају шећерни сируп замењује нектар.

Заштита пчелињих друштава од високих температура, вода на пчелињаку и добра вентилација у кошници

У августу месецу заштитити друштва од високих температура и обезбедити воде на пчелињаку која је у то време неопходна нарочито због прихрањивања пчелињих друштава (види *Вода за пчеле и појлица; Заштита пчелињих друштава од топлоте*). Такође, обезбедити добру вентилацију у кошници (види *Вентилација у кошници*).

Борба противу осица, мрва и других штеточина

У овом периоду права је поплава нарочито осица и због тога борба противу њих мора да буде благовремена и адекватна (види *Борба противу осица и других штеточина пчела*).

Уклањање из кошница дотрајалог и старог саћа

Дотрајало и старо саће, са трутовским леглом треба извадити из кошнице. Овакво саће погодује развоју разних болести пчела. Поред тога дотрајало старо и црно саће у коме се излегло преко 10 генерација пчела, и у коме су ћелије постале знатно уже и плиће, није за употребу. Пчеле радилице изведене из таквог саћа су знатно ситније и са знатно умањеним производним способностима.

Чување резервног саћа

У августу треба посебно водити рачуна о томе како сачувати резервно саће. С тим у вези препоручују се следећи начини за чување саћа:

- стављање наставка са резервним саћем испод плодишта јачег пчелињег друштва, где функцију чувара саћа од мољаца врше саме пчеле, или

- стављање резервног саћа у наставку који се добро затворе са свих страна, а одоздо се добро задиме сумпором.

Постоје и други начини чувања резервног саћа, али ова два су ипак најприкладнија.

Иначе, саће у којима се пчеле нису изводиле, односно, ново саће и саће у којима је био само мед, мољци не нападају.

Спајање слабих пчелињих друштава

Уколико се и поред стимулативног прихрањивања пчелиње друштво (и рој) не развије у друштво са око 5 оквира затвореног легла у другој половини августа, такво пчелиње друштво треба спојити са јачим друштвом. Слаба и недовољно развијена пчелиња друштва су подложна разним болестима.

Иначе, да би се багремова паша успешно искористила, пчелиња друштва морају пред багремову пашу да имају 60.000 до 70.000 пчела радилица, односно да поседују минимум 20 оквира са пчелама. Толико пчела могу да имају само она пчелиња друштва која су узимљена са 30.000 до 40.000 пчела, односно која тада поседују 10-12 оквира са пчелама, и која су изимљена са 25.000 до 30.000 пчела радилица, односно са 8-10 оквира са пчелама.

Ако се има у виду да матица у августу и септембру положи укупно 15.000 до 20.000 јаја из којих ће се извести исто толико пчела (на 5 до 6 оквира), и да је тај број пчела можда довољан да друштво некако презими али никако довољан да се од таквог друштва очекују високи прноси - онда пчелар мора да предузме одговарајуће мере ради ојачања пчелињих друштава и да са јаким друштвима уђе у зимски период.

Кад пчелиње друштво крајем августа и септембра заузима пет (или мање) улица, оно је сабо, и као такво не може самостално да презими.

Слабо друштво сјесени или треба припојити (преко новине) јачем друштву, или га треба поставити на јаче друштво, преко раније описане подне (поклопне) даске са замрежеиим отвором. Преко отвора са мрежом горње (слабо) друштво ће добијати топлоту од доњег (јачег) друштва. Наравно, горњем, слабијем друштву обавезно додати погачу, и добро га одозго утоплити.

Цеђење медљиковца

Пчеле радо сакупљају медљику (медну росу) са лишћа појединих зимзелених и листопадних дрвећа и од ње справљају мед медљиковца. Тај шумски мед је изванредан за човекову исхрану али је штетан за

пчеле због тога што садржи знатне количине несварљивих материја и изазива пролив код пчела у зимском периоду. Због тога се медљиковац мора извадити из кошнице уколико се појави, а на место медљиковца се додаје шећерни сируп. Иначе, медљиковац није тако штетан за пчеле у периодима кад пчеле могу нормално да излећу из кошница. Међутим, у зимском периоду, кад пчеле не могу да излећу из кошнице, медљика је веома штетна за пчеле, јер као што је већ речено изазива тешке проливе код пчела.

Грабеж

У августу месецу, и у септембру, водити рачуна да се на пчелињаку не појави грабеж, која може бити врло опасна (види *Грабеж*).



Слика 4.2.

За оне који су остварили високе приносе меда, у овом месецу припреме за изложбу која је Једна од највећих пчеларских изложби код нас, у Београду, у Ташма-рданском парку

4.2. РАДОВИ НА ПЧЕЛИЊАКУ У СЕПТЕМБРУ

У септембру месецу треба наставити са свим радовима који су у августу започети, а нису завршени. У овом месецу потребно је обавити нарочито следеће радове:

- проверка количине и квалитета меда;
- јесењи преглед пчелињих друштава и спајање слабијих друштава;
- отклањање недостатака на кошницама и продужетак радова из августа.

Провера квалитета и количине меда

Месец септембар је последњи месец у коме се по правилу врши обезбеђивање резервне хране пчелињим друштвима. Практично, прихрањивање пчелињих друштава треба завршити до 15. септембра. Због тога на почетку септембра треба проверити количину и квалитет меда у кошници. У то време сав мед у оквирима са саћем треба да је поклопљен. Непоклопљени мед у саћу треба проверити тим пре што пчеле медљиковац не поклапају. За медљиковац је већ речено да је то прави отров за пчеле у зимском периоду и да га треба обавезно одстранити из кошнице.

Како проверити квалитет меда у непоклопљеном саћу?

Из непоклопљеног саћа узме се кашичица меда и заједно са исто толико дестиловане воде или кишнице стави у епрувету (ватросталну). Истовремено, у другој епрувети се размуте 2-3 кашичице гашеног креча у дестилованој води. Кад се талог у другој епрувети слегне, кречна вода из те епрувете се прелије у прву епрувету тако да запремина додате кречне воде буде једнака запремини меда и дестиловане воде. Садржај епрувете се загреје до кључања, а затим се остави да се охлади на собној температури. Уколико се на дну епрувете појави талог, испитивани мед није добар за резервну храну пчела, односно садржи медљику (или мед од воћних сокова) који је иначе нешкодљив за човечју исхрану.

Препоручује се да се оквири са непоклопљеним медом одстране из плодишта, а нарочито из оног дела где се очекује да ће бити зимско клубе, а уместо њих ставити оквири са високим венцем поклопљеног меда.

Јесењи преглед пчелињих друштава

Све оно о чему је било речи у вези са обезбеђењем правилног распореда саћа у кошници у августу, уклањањем из кошнице дотрајалог

и старог саћа, спајањем слабијих дрштава, негом ројева и др., потребно је још једном проверити и извршити евентуалне корекције и ревизију пчелињег друштва, а пре свега пчелињег гнезда, односно легла.

У септембру је последњи моменат:

- да се из средине плодишта од стране оквири са младим и недо-вољно изграђеним саћем, као и оквири са старим и дотрајалим саћем, нарочито ако су празни. Ако неки од њих имају меда, треба их померити на крајеве кошнице и откlopити мед, па кад их пчеле испразне извадити их из кошнице. Уколико се не располаже са старијим (топлијим) саћем које је требало још у августу распоредити у централни део плодишта, тада се младо саће ставља на крајеве кошница;

- да се оквири са леглом нађу у средини плодишта, а лево и десно од њих оквири са поленом и оквири са највише меда;

- да се споје слаба друштва са јачим, осим у случајевима када се у слабијим друштвима или ројевима налази млада и квалитетна матица коју треба сачувати за пролеће. У таквим случајевима слабије друштво се поставља на поклопну даску са замреженим отвором на средини, и са посебним летом, а затим се поклопна даска ставља изнад хранилице најјачих пчелињих друштава. Слабија друштва тако зазимљена, уз то-плоту доњег јачег друштва, добро презиме и дочекају пролећни развој. Иначе слабија друштва узимљена сама, поред тога што их вребају разне болести, знатно више него јача друштва, за презимљавање утроше много резервне хране. Уколико пчелар ипак жели да задржи слабија друштва узимљена посебно, односно не жели спајањем да смањи број кошница на пчелињаку, онда се таква друштва појачају са 1-2 оквира зрелог легла из јачих друштава са младом матицом. Међутим, боље је имати мање јаких, него више слабијих пчелињих друштава.

Отклањање недостатака на кошницама и продужетак радова из августа

У септембру треба почети са отклањањем уочених недостатака на кошници и деловима кошнице. Фарбање појединих делова кошнице треба урадити у овом месецу.

У септембру не треба често вршити прегледе друштава. И даље прети велика опасност од грабежи. Треба вршити контролу присуства варое у кошници, па ако је има, треба обавити још једно третирање. Не узимати прополис из наставака у ово време, јер је прополис у овом месецу изузетно користан пчелама (види *Прополис*). И даље стимула-тивно прихрањивати пчеле (са 0,2 до 0,3 литра сирупа (види *Стимула-тивно прихрањивање*)).

4.3. РАДОВИ НА ПЧЕЛИЊАКУ У ОКТОБРУ

У октобру је преостало мање послова него што их је било у претходним двама месецима, осим у случајевима када неки од наведених радова из претходних двају месеци нису већ обављени; а ако се то догодило, значи да пчелар није био пажљив према пчелама.

Све што је требало да се уради у претходном месецу, а није урађено, одразиће се на развој друштва.

У октобру матица престаје да полаже јаја, и последње легло се тада изводи. Време је тада хладније, пчеле ређе излазе и припремају се увелико за презимљавање. Пчеле радилице у кошници распоређују храну, мед и полен тако да им та храна буде приступачнија када се у пчелињем друштву формира клубе.

У овом месецу се обављају углавном следећи радови:

- врши се утопљавање кошнице;
- обезбеђује се мир на пчелињаку;
- стављају се чешљеви на лета;
- регулише се положај кошнице на пчелињаку;
- третирају се пчелиња друштва против вароа;
- уређује се пчелињак и обављају се завршни радови на отклањању недостатака на кошницама.

Преглед пчелињих друштва

Уколико је из било којих разлога изостао јесењи преглед друштава у септембру, у овом месецу преглед пчелињег друштва мора да буде што бржи и мирнији. Овај преглед је нужан да би се утврдило стање у кошници у то време. Нарочито је битно да се утврди какав је размештај хране у плодишту. А размештај хране би морао бити такав да су средњи оквири у плодишту са високим медним венцем и цветним прахом, са празним ћелијама у доњем делу оквира. Поред зидова кошнице, односно с леве и с десне стране легла треба да се налазе оквири пуни цветног праха и меда с поклопљеним саћем. Тиме се омогућава да се зимско клубе формира у плодишту, у горњем наставку.

Веома је важно где ће се формирати зимско клубе. Ако се клубе формира у доњем наставку може се десити да друштво не успе, због хладноће, да се домогне горњег наставка са храном, и да угине и поред тога што има доста хране.

Због тога је боље да се клубе формира у горњем наставку. У току фебруара, када се дода погача, клубе у горњем наставку ће имати довољно хране за свој развој.

Прихрањивање пчелињих друштава врши се у току августа, а најкасније око 15. септембра. Уколико неко пчелиње друштво, пропустом пчелара, нема довољно резервне хране у октобру месецу, једино је решење да се таквом друштву дода погача. Такво друштво ће вероватно презимети, али оно се неће моћи да развије у јако друштво. Ипак и као слабије друштво, као помоћно друштво, моћи ће да се искористи за појачавање јачих друштава.

Вентилација у кошници и одстрањивање влаге

Веома је битно да се обезбеди добра микро клима у кошници, нарочито у току зимског периода и због тога вентилацији у кошници треба посветити посебну пажњу (види *Вентилација у кошници и одстрањивање влаге*).

Утопљавање кошнице

У октобру се испод крова кошнице ставља утопљавајући материјал дебљине 4-5 мм (по правилу, то је новинска хартија), али тако да се обезбеди аерација у кошници, односно да ваздух из кошнице може лако да изађе испод крова и даље, ван кошнице.

Овако утопљавање кошнице је потребно зато што се температура у средишту клубета у периоду мировања пчеле креће од $+12^{\circ}$ до $+25^{\circ}$ Ц, а на периферији клубета је $+9^{\circ}$ до $+10^{\circ}$ Ц. Пчеле греју клубе а не целу кошницу, и због тога овакво утопљавање кошнице је довољно и није потребно кошницу другачије утопљавати.

Треба напоменути да се утопљавањем кошнице не сме пореметити микроклима у њој, јер чист ваздух у кошници је једнако битан фактор за успешно презимљавање пчела, као и квалитетна храна, млада матица, мир и тишина и др.

Мир на пчелињаку

У октобру треба обезбедити мир на пчелињаку. Ово је потребно због тога што пчеле у то доба године обављају многе радове унутар друштва (довршавајући припреме за зазимљавање), па је потребан ап-

солутни мир на пчелињаку. Крајем октобра не треба отворити кошницу. Скидањем поклопне даске и померањем оквира, пчеле се узнемиравају а пчелиње друштво троши снагу да прополисом поново залепи поклопну даску, да причврсти оквире и затвори евентуалне пукотине у кошници. Такви напори знато изнурују пчелиње друштво.

Што је већи мир у кошници, што се мање узнемиравају пчеле у ово време, утолико је друштво јаче. Мирујући, пчеле троше незнатне количине хране. Поред тога, пчеле радилице које су изведене у периоду мировања, у пролећном развоју су изузетно продуктивне. Дакле, у октобру, а и у наредним месецима, мора се обезбедити таква локација пчелињака, да на пчелињаку влада мир, тишина.

Стављање чешљева на лето

У току месеца октобра чим захлади треба на лета ставити чешљеве, као обезбеђење да у кошницу не улазе мишеви. Неки пчелари ради заштите од мишева, стављају зимска лета уместо летњих, која су мања и ужа од летњих (висина лета 6 мм, ширина 80 мм).

Положај кошница на пчелињаку

У октобру и у наредним месецима, кошницу треба тако поставити да буде заштићена од ветрова. Иначе, кошница је на постољу на 15-30 цм изнад земље, нагнута је мало напред према лету, а лето је отворено према југу или југозападу, ради лакше појаве прочисног лета пчела у току зиме, у време топлијих и сунчаних зимских дана.

Борба противу варое

Кад је реч о варои, мора се и на овом месту рећи да је потребна стална контрола, јер није велика гаранција да варое неће бити само због тога што је у августу извршено детаљно третирање пчела. Зашто? Пре свега зато што ако је било грабежи, ако на оближњим пчелињацима има варое, то је довољан разлог да варое може бити и на вашем пчелињаку. Поред тога, у овом периоду треба пчелиња друштва третирати противу варое и због тога што у кошници нема затвореног легла, или ако га има, оно је сведено на минимум, па је сва вароа, ако је има, на пчелама.

Уређивање пчелињака и завршни радови на отклањању евентуалних недостатака на кошници

У октобру треба уредити и очистити простор на коме је пчелињак и извршити поправку, чишћење и бојење резервних кошница, а изузетно, уколико тај посао није обављен у септембру, и кошница у

којима се налазе пчелиња друштва. Наравно, сви ови радови долазе у обзир уколико су временски услови погодни за такве радове.

4.4. РАДОВИ НА ПЧЕЛИЊАКУ У НОВЕМБРУ, ДЕЦЕМБРУ И ЈАНУАРУ

У пчелињем друштву у новембру налазе се само пчеле радилице и матица. Пчеле радилице су до тог времена уништиле трутове, јер су непотребни и само би трошили мед. Ако у кошници у новембру има још трутова то је знак да са матицом нешто није у реду, или ње уопште у друштву нема. У новембру је толико хладно да је пчелиње друштво већ формирало клубе у коме ће преживети зимске дане. Због тога је новембар месец у коме пчелиња друштва најмање раде.

У новембру, децембру и јануару има најмање радова на пчелињаку. По правилу, ти радови могу бити:

- провера вентилације и утопљавајућег материјала;
- обезбеђење мира на пчелињаку;
- чишћење лета кошнице и уређење приступа кошници и лету;
- лаки прегледи кошнице, и припрема за следећу пчеларску сезону.

Провера вентилације и утопљавајућег материјала

Узимљавање односно утопљавање кошнице врши се на тај начин што се на поклопној дасци стави новинска хартија, таласаста картон, или стиропор као утопљивач. Топлота коју стварају пчеле креће се навише, према поклопној дасци, коју хартија задржава. Влага која се ствара приликом исхране пчела се подиже ка поклопној дасци и кроз прорез излази из кошнице и влажи новинску хартију. Тако овлажене новине могу се пажљиво заменити у овом периоду.

Дешава се понекад да у јануару доста отопли, па се легло почне брзо развијати. То није пожељно, а може се спречити на тај начин што ће се постепено скидати утопљивач (новине) да би се у кошници мало смањила топлота. То треба чинити пажљиво да не дође до расхлађења у кошници. Битно је да се успори матица у полагању јаја.

У току зимског периода пчелама не смета толико хладноћа, колико им смета влага и загушљивост. Пчелама и у току зиме треба чист ваздух, кисеоник. Због тога греше они пчелари који кошнице утопљавају тако да у кошници нема струјања ваздуха. И у пригушеним кошницама пчелиње друштво ће некако преживети, јер су пчеле способне да издрже и најтеже услове. Међутим, ако се жели да пчелиње друштво што боље презими, треба им оставити доста хране и обезбедити им добру вентилацију у кошници. А као доказ да пчелама треба чист ваздух, најбоље показује чињеница да се прво легло у рано пролеће појављује напред до самог лета, тамо где је најхладније.

Мир на пчелињаку

Пчелињак треба заштитити од јаких ветрова и, по могућности, оградити га и спречити приступ домаћих и дивљих (крупних) животиња у пчелињак. Ако животиње приђу пчелињаку могу да изазову потреса кошнице, који су у хладним данима врло опасни и могу да доведу до угињућа већег или мањег броја пчела или пак целог друштва.

Често због потреса кошнице може да падне и половина клубета на подњачу, па је остатак пчела у клубету угрожен и може да угине. Ово је главни разлог да у зимском периоду, када су пчелиња друштва у клубету не сме доћи до потреса кошнице. Понекад и птице могу да узнемиравају пчелиње друштво, скупљајући мртве пчеле са лета. Најопаснији је детлић који, када се нађе на пчелињаку, пробија кошнице и на тај начи се храни пчелама, што може да угрози и цео пчелињак.

Чишћење лета и уређење приступа кошници и лету

У току децембра и јануара дешава се да мртве пчеле затворе лето и тиме онемогућавају правилно проветравање кошнице. Обавезно, уз изузетно велику пажњу да се не поремети мир у кошници, треба очистити мртве пчеле помоћу специјалне чистилице (види *Чистилица*). Такође, у овом периоду на летима кошница може бити доста снега. Снег, по правилу, није опасан кад је на лету, јер је он порозан и пропушта ваздух. Али кад се снег отопи и нагло дође до захлађења, лед на лету може да затвори лето што није добро. Зато треба водити рачуна да се лед са лета благовремено скида.

Да би пчеле могле лако да уђу у кошницу за време лепих и сунчаних зимских дана, испред кошница обавезно треба поставити грање, кукурузовину, рогоз и др. Пчеле које се враћају у кошницу често

падају испред кошнице. Ако пчеле падну на грање, брзо ће се осушити и ући у кошницу.

Лаки преглед кошнице и припреме за наредну пчеларску сезону

У зимским данима треба повремено погледати да ли пчелиња друштва нормално зимују. С обзиром на то да је зими немогуће отварање кошнице, преглед се врши помоћу пластичног црева. Наиме, најбољи начин је да се један крај пластичног или гуменог црева метне у уво а дуги на лето. По звуку који допире из кошнице може се утврдити да ли пчелиње друштво нормално презимљава. Када је звук јасан и равномерно-ран и тих, тада друштво нормално зимује. Ако је зујање дубоко то је знак да нешто није у реду: или је друштво без матице, или је у кошници сувише топло и нема довољно ваздуха. Одмах треба проверити лето и остале уређаје за вентилацију. У случају да су мишеви ушли у кошницу, а то се познаје по великим количинама уситњеног саћа на лету и по зујању пчела, онда се кошница пренесе у затворени простор и најбоље је да се друштво које је напао миш пресели у другу исправну кошницу.

Ако је пчелињем друштву благовремено обезбеђено довољно хране, меда и цветног праха за презимљавање и рано пролеће (до нове паше), онда није потребно никакво зимско прихрањивање. Само у изузетним случајевима пчелиња друштва треба прихрањивати зими.

Зимско прихрањивање се обично врши медним и шећерним погачама које се могу ставити на прорез хранилице. Преко погаче опет се ставља утопљавајући материјал.

Пошто пчелиња друштва мирују у току ова три зимска месеца и за то време троше веома мало хране, шта онда пчелама највише смета у ово време - хладноћа, ветар, влага или нешто слично?

Одмах треба рећи да хладноћа пчелама много не смета. Највише им сметају влага и загушљивост. Због тога је добро проветравање кошнице веома значајно за живот и развој друштва. Греше сви они који кошницу тако заштите и утопле да кроз кошницу не струји свеж ваздух. У тако пригушеним кошницама пчелиње друштво не живи, већ робује и лако оболева. Колико пчелињем друштву треба чист ваздух, кисеоник, најбоље показује то што се прво пролећно легло јавља до самог лета, практично у најхладнијем делу кошнице. Зато, пчелињем друштву треба оставити доста хране, очистити га од варое, зазимити га у горњем наставку и обезбедити му добро проветравање кошнице. Све остало ће само друштво учинити и за себе и за пчелара.

Треба подсетити пчеларе, нарочито почетнике, да зимски период мировања пчела треба искористити за припрему прибора за наредну пчеларску сезону, затим за посету курсевима преко друштава пчелара, за проучавање пчеларске литературе, за планирање даљег развоја и пчелињих друштава и пчелара, и за упознавање са правном заштитом пчела и пчелара (види *Правна заштита пчела*).

Уколико пчелар жели да направи другачији распоред кошница и да их помера у кругу свог врта, то може да учини у овом периоду. Пчеле после мировања од 20-25 дана, када се преместе на ново место, одмах усвајају тај положај као свој нормалан правац. Наравно, кошнице се преносе на рукама, врло лагано и пажљиво. Дакле, ако пчеле нису излетале из кошнице 20-25 дана, само тада се могу померати на нови положај (локацију).

4.5. ПЧЕЛИЊАК У ФЕБРУАРУ

У фебруару месецу, за разлику од три претходна месеца, у пчелињим друштвима настају значајне промене. Пчеле у овом месецу из релативног мировања прелазе у стање веће активности, услед чега се круг легла постепено шири. Због тога у овом месецу посебно треба обавити лакши преглед пчелињег друштва кад то временске прилике дозволе (температура преко $+15^{\circ}\text{C}$) и том приликом **очистити подњачу**, извршити контролу резервне хране, **замениги овлажени утопљавајући материјал**, набавити лекове за сузбијање пчелињих болести и уништавање варое, додати погачу (ако треба), обезбедити чисту воду на пчелињаку.

У другој половини фебруара дани су дужи, а ноћи краћи. Температуре постепено расту нарочито дању и могу бити велике разлике између дневне и ноћне температуре. У ово време пчелар треба да зна да пчеле инстинктивно осећају пролеће, и животни циклус у клубету нагло почиње да се мења. У то доба, нарочито у другој половини фебруара, потрошња меда, а нарочито полена расте, јер матица почиње обимније да полаже јаја а пчеле радилице да хране легло. Да би пчеле радилице

са успехом могле да негују и хране легло, које се све више и више развија, да хране матицу и да стварају и одржавају потребну топлоту у леглу, морају да троше више меда и цветног праха. Крај фебруара је најкритичнији период у погледу резервне хране коју пчелиње друштво треба да има, нарочито ако су временске прилике такве да пчеле излећу и да развијају легло у већем обиму. Због тога пчелар мора пратити и контролисати резервну храну од меда и цветног праха. Крајем фебруара понекад може да буде топло и до +18 °Ц, па тада може да се отвори кошница и изврши први преглед. У то доба друштво треба да има 8-10 кг меда и довољно праха. Том приликом треба очистити подњачу од мртвих пчела и пчелињих поклопаца, што је велика помоћ пчелињем друштву, јер оно неће тада губити време на тим пословима.

Пчелиња друштва у то време, када је температура још ниска, нарочито ноћу, треба прихрањивати чврстом храном, медним тестом, шећерним погачама и прахом из резерве. Уколико је време лоше и хладно, не треба отварати кошницу, већ треба сачекати да се време колико толико побољша. Ако се почне прихрањивати пчелиње друштво, треба активирати и појилицу са водом. Ако се деси да у првој половини фебруара буде више лепих и топлих дана, а да у кошници има доста резервне хране, меда и цветног праха, може доћи до већег обима развоја друштва што није пожељно за ово доба године, јер може да захладни и да легло угине. У оваквим случајевима треба спречити већи развој пчелињих друштава регулацијом вентилације и топлотног материјала, како би се температура у кошници смањила и како би то утицало на матицу да смањи полагање јаја. У фебруару треба прегледати утопљавајући материјал - новинску хартију, па ако је сувише овлажена треба је заменити.

Додавање оплемењене погаче пчелињим друштвима. Код многих пчелара је, оправдано, уведена пракса да се крајем фебруара (око 20-25. фебруара) сваком пчелињем друштву дода оплемењена погача (види *Оплемењена погача*). У ово доба године оплемењена погача има двоструку улогу: за пчелиња друштва која су "гладна" и која су већ избила горе, на сатоноше, погача је спас; за сва пчелиња друштва, чак и она са доста добре и добро распоређене резервне хране, оплемењена погача делује стимулативно на даљи убрзанији развој друштва.

Утопљавање пчелињих друштава. Утопљавање пчелињих друштава крајем фебруара, почетком марта је изузетно важно, и оно се врши много боље него оно утопљавање пред зиму, у октобру или новембру. Зашто је сада потребно добро утоплити пчелиње друштво? - Због тога што се у овом периоду све више појављује легло и интензивнији развој друштва и што се у наредном периоду (нарочито у току прве половине марта) може појавити нестабилно време и

захлађење легла, јер још увек нема довољно пчела да би то легло покриле и грејале.

Сада се преко поклопне даске, изнад плодишта, ставе 5-6 листова новина, таласаст картон или стиропор.

Уколико се користи подњача са мрежастим отвором на њој, сада је право време да се тај отвор притвори или потпуно затвори.

Неки пчелари кажу да не врше утопљавање кошница крајем фебруара почетком марта и да су им друштва касније ипак добра. Одмах треба рећи да такви пчелари пуно греше, јер неутопљена друштва сигурно троше више хране и спорије се развијају у току марта. Код неутопљених друштава тешко је сачувати потребну топлоту гнезда.

Први преглед пчелињих друштава. Крајем фебруара ако се температура ваздуха попне на преко +14 °Ц, потребно је извршити први преглед кошница и при томе очистити или заменити подњаче, сузити плодиште на онолики простор колики пчеле тада заузимају, итд. Уколико то време не дозволи, тај посао обавити првих дана марта.

4.6. РАДОВИ НА ПЧЕЛИЊАКУ У МАРТУ

У марту почиње активна пчеларска сезона и радови на пчелињаку у овом месецу су изузетно значајни за развој пчелињих друштава. Најважнији радови у марту су:

- отварање кошнице, први пролећни преглед пчелињих друштава, сужавање гнезда и контрола утопљавајућег материјала ;
- постављање појилице на пчелињаку;
- проширивање пчелињег гнезда;
- утопљавање друштава пластичном фолијом кад цвета џанарика;
- прихрањивање и надражајно прихрањивање;
- третирање пчела противу вароа;
- припреме за извлачење сатних основа;
- појава грабежи, и
- остали радови.

**Отварање кошнице, први пролећни преглед
пчелињих друштава, сужавање гнезда и
контрола утопљавајућег материјала**

У овом периоду се по понашању пчела може много тога закључити:

- ако пчеле хитро излећу из кошнице, знак је да је у кошници све Уреду;

- ако пчеле тешко излећу из кошнице, или се врзмају и узнемирено тумарају и трчкарају по полетаљци, или на предњем делу кошнице, знак је да нешто није у реду са пчелињим друштвом: или су пчеле остале без матице, или немају хране;

- ако се код неких пчелињих друштава пчеле задржавају ван кошнице, то може бити знак да је такво друштво остало без матице;

- ако се деси да у неком пчелињем друштву пчеле не излећу из кошнице за време док пчеле из других кошница излећу, по таквој кошници треба снажније закуцати па ако пчеле из кошнице најпре снажно забрује, а потом се стишају, знак је да је у кошници све у реду и такво друштво треба оставити на миру;

- ако се код претходног друштва, после јачег куцања по кошници, снажно брујање и даље настави, знак је да у кошници нешто није у реду. Уколико је у питању недостатак хране у кошници, то се познаје по томе што, кад се кошница хитро отвори, може се запазити да су се пчеле скупиле на сатоноши, односно да су "избиле" на сатоноше. Додавањем погаче директно на сатоноше постојеће стање у кошници ће се знатно побољшати. Уколико хране у кошници има довољно, па се и поред тога у кошници чује континуирано брујање пчела, треба сачекати топлији дан за детаљнији преглед друштва, а нарочито за проверу да друштво није остало без матице.

Сваки пчелар једва чека да отвори кошницу и изврши први пролећни преглед друштва. Тај преглед треба извршити што пре, односно, чим временске прилике то дозволе, а то је тада када време мало отопли и када се температура попне на преко +14 °Ц. Делимично се може погледати клубе и на +10 °Ц до +12 °Ц, али се оквири не смеју тада дирати. Овај преглед се може извршити и крајем фебруара, ако су временски услови повољни.

У пчелињак се улази са добро припремљеном димилицом, у коју се ставља труло суво меко дрво, трула врба и др., памучне крпе и слично.

Прво се на лето убаце 2 до 3 млаза дима, а затим се причека 1,5-2 минута, отвори се поклопна даска на плодишту (горњем наставку) и поново удувају 2-3 млаза дима преко оквира - сатоноша.

При првом прегледу пчелињег друштва (на преко +14 °Ц у хладу), у рано пролеће, битно је утврдити да ли је у друштву присутна матица.

Матица се нипошто не тражи, већ се њено присуство утврђује по леглу: ако има отвореног легла на оквиру из средине гнезда, матица је ту; ако је легло компактно (није раштркано) матица је квалитетна. Ако нема легла, то још увек не значи да нема матице. Кад знатно отопли (преко +17 °Ц) извршиће се детаљан преглед пчелињег друштва, а дотле, ставити један контролни оквир са јајима из другог друштва у средину легла, на коме ће се појавити матичњаци ако нема матице у друштву.

При првом прегледу пчелињег друштва утврђује се јачина друштва:

- ако пчеле густо поседују (заузимају) 7-8 улица, друштво је јако;
- ако пчеле густо поседују 5-6 улица, друштво је средње;
- ако пчеле густо поседују 4 и мање улица, друштво је слабо.

Треба знати:

- да јако друштво храни пчелара;
- да средње друштво храни себе;
- да слабо друштво храни пчелар.

При првом прегледу кошница врши се контрола утопљавајућег материјала. Замени се евентуално влажан утопљавајући материјал, и води се рачуна да је кошница заиста добро утопљена.

При првом прегледу пчела почетком марта врши се сужавање гнезда (скраћивање), чиме се обезбеђују услови за бољи и бржи развој друштва. Сужавање гнезда се врши тако што се ујутро уочи број улица запоседнутих пчелама, па се касније, кад мало отопли, изврши сужавање гнезда на следећи начин: ако је било 8 улица, гнездо се сузи на 7 оквира; ако је било 7 улица, гнездо се сузи на 6 оквира. Сужавање гнезда врши се преградним даскама. Утопљавање се врши лево и десно од гнезда, и одозго, новином.

Код суженог гнезда повећава се количина легла, јер пчеле покривају оквире и тиме обезбеђују потребну топлоту за развој легла.

Сужавање гнезда је важно само у почетку пролећа, када је време прохладно и нестабилно. Иначе, познато је да пчелиње друштво коме није сужено гнездо, и које није добро утопљено почетком марта, троши 2,5-3 пута више хране од пчелињег друштва са суженим гнездом и добро утопљеним.

Сужено и добро утопљено гнездо пчелињег друштва утицаће на бржи развој тог друштва, тако да ће кад процвета џанарика, крајем марта, бити потребно проширити гнездо додавањем извученог саћа, а ускоро, у воћној паши, кад знатно отопли, и додавањем сатних основа.

Вишак оквира, нарочито са медом без пчела, може се ставити иза преградне даске. Пчеле ће, чим отопли, сав мед са тих оквира пренети у плодиште, под условом да могу да пролазе испод преградне даске.

При првом прегледу пчелињег друштва стање у кошници може да буде као на слици 4.3.

Ако је стање у кошници као на слици под а), пчелиње друштво се оставља у два наставка. Ако је стање у кошници као на слици под б),

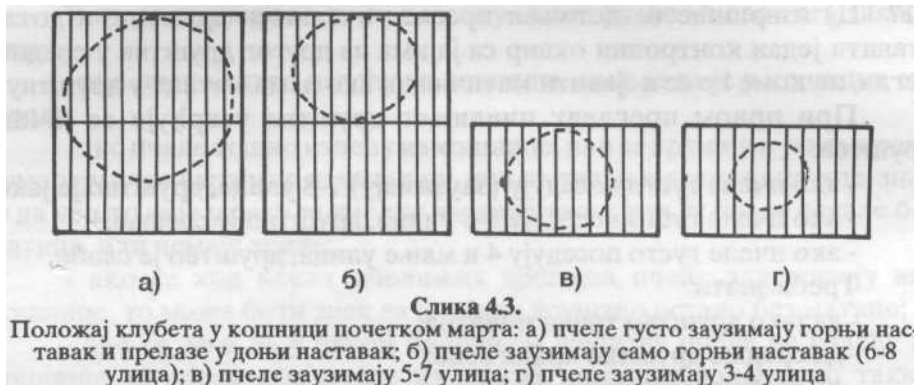

уклања се доњи наставак. Ако је стање у кошници као на слици под в), обавезно се изврши сужавање гнезда. Ако је стање у кошници као на слици под г), такво друштво је слабо, и као такво се поставља на неко нормално друштво, преко поклопне даске са посебним летом и мрежом на њој. Наравно, код овако слабог друштва обавезно извршити сужавање гнезда и добро утопљавање (одозго и са обе стране).

Све што се запази при овом првом прегледу друштва треба забележити а затим, у зависности од услова, отклањати уочене недостатке.

Након 7 до 10 дана, односно када се температура попне на преко +17 °Ц, следи велики пролећни преглед друштва, када се пчелиње друштво може детаљније прегледати, а уочени недостаци одмах отклонити. Тада се процењује квалитет матице по леглу. Лоша је она матица која мало леже јаја и чије легло није компактно. Такву матицу треба што пре одстранити а друштво спојити са јачим друштвом.

Такође, тада се утврђује стање резервне хране у кошници. Уколико пчелиње друштво тада нема 8-10 кг меда, односно 6-8 оквира са медним венцем, мора се хитно приступити прихрањивању друштва.

Код чишћења подњаче уколико има доста мртвих пчела, препоручује се пчелару да стави у кутију од шибице мртве пчеле и да изврши преглед истих код специјализоване ветеринарске установе.

Постављање појилице на пчелињаку

Са развојем легла све су веће потребе пчелињег друштва за водом и због тога у ово доба године треба обавезно обезбедити пчелама воде

на пчелињаку. Уколико се то не учини, оне ће саме потражити воду по потоцима и барама, и то за њих може бити додатан напор, а и посебна опасност, јер те баре могу бити заражене. Поред тога, ако пчеле оду по воду даље од пчелињака, а у међувремену нагло захлади, могу на путу до кошнице да угину.

Проширивање гнезда и легла кад цвета џанарика

Крајем марта, кад цвета џанарика, која је по количини полена и нектара изузетно важна биљка, унос полена у кошницу је обилан, толико обилан да се лево и десно од легла (тада је у кошници око 3 оквира легла) налази по један оквир са поленом. С обзиром да у том периоду још увек нема довољно пчела да припреме матици нове ћелије за полагање јаја, и с обзиром да матица неће моћи да "прескочи" оквири са поленом, она ће бити практично блокирана све до појаве нових младих пчела. Да се то не би десило, односно да матица не би губила време у полагању јаја, врши се тако звано мало проширење гнезда и легла на следећи начин: најпре се са десне стране извади један оквир (празан, а ако нема празног оквира, онда са медом), а онда се од легла помакне оквир са поленом за један оквир, да би се у тако направљени простор између легла и оквира са поленом убацио један оквир са радиличним саћем, у коме се излегло неколико генерација са пчелама, попрскан топлим сирупом. Матица ће одмах у такав оквир положити јаја. Кроз неколико дана (5-7) исти поступак се понови са леве стране легла.

Тада се може поступити на следећи начин: пчелињем друштву додаје се по један оквир са извученим старијим саћем одмах до легла (између легла и оквира са прахом), а код изузетно јаким друштвима могу се тада додати и два оквира са извученим старијим саћем. Нешто доцније, кад настану топлији дани и јача (воћна) паша, додавање оквира са изграђеним старијим саћем (а код јаким друштвима то могу бити и оквири са воштаним сатним основама) врши се недељно, све док се плодиште не испуни саћем.

Утопљавање пчелињих друштвима пластичном фолијом

Све већи број пчелара практикује да чим цвета џанарика утопли пчелиња друштва стављањем пластичне фолије директно преко са-тоноша, чија је димензија равна спољним мерама кошнице у којој је плодиште. Овим поступком се постижу две ствари: спречава се губљење топлоте из плодишта, која је у ово доба године неопходна за бржи развој легла, и обезбеђује се квалитетна вода пчелама, која је

такође у овом периоду више него потребна пчелама. Заправо, преко ноћи се на фолији кондензује пара из пчелињег друштва и то на целој доњој површини фолије. На централном делу фолије пчеле ће још у току ноћи покупити кондензоване капи воде за напајање легла и пчела, а у току дана ће покупити воде и са осталог дела фолије. Ако је ујутру суви круг фолије изнад легла већи, друштво је јаче, ако је испод целе фолије кондензована вода то друштво је слабо и захтева посебан третман. Код јаког друштва не треба се плашити од веће количине кондензоване воде на фолији, јер ће се такво друштво лако ослободити евентуално сувишне влаге у кошници преко лета. Иначе, фолија се задржава у друштву скоро до багремове паше.

Прихрањивање и надражајно (стимулативно) прихрањивање пчелињих друштава

Уколико се процени да у кошници нема довољно резервне хране, обавезно се мора додати шећерна погача или шећер у кристалу. Увек је боље додати погачу, него шећер у кристалу, мада и шећер у кристалу који је мање ефикасан, може да буде нужна замена за погачу.

Количина меда у саћу процењује се по површини која се налази под медом и то тако што се рачуна да 1 дм саћа покривен са једне стране, садржи 150 гр меда, а са обе стране 300 гр меда.

У ово време на пчелињаку мора бити обезбеђена вода за пчеле (види *Појлице за пчеле*).

Прихрањивање пчела у марту потребно је вршити не само ради надокнаде резервне хране, већ и због подстицања пчела на бржи развој (види *Прихрањивање и надражајно прихрањивање пчела*). Надражајно прихрањивање требало би отпочети већ од 1 марта додавањем оплемене пгаче. У то време могу се скидати поклопци са оквира који имају затвореног меда величине шаке, сваких 7 дана. Од око 20. марта, односно кад је ноћна температура преко +10 °Ц прихрањивање се може вршити сваког другог-трећег дана шећерним сирупом (2:1) све док се не појави интензивна паша. У шећерни сируп обавезно додати витаминске препарате и лек против ноземозе. Често су у ово време топли дани и ноћи, па се може додавати шећерни сируп 3:2 или чак и ређи(1:1).

Припреме за извлачење сатних основа

Сада је право време да се изврши ужичавање оквира и утапање сатних основа за воћну пашу (види *Уграђивање сатних основа у оквире*).

Појава грабежи

У беспашном периоду велика опасност на сваком пчелињаку јесте појава грабежи. Због тога треба детаљније проучити одељак *Грабеж и борба против грабежи*.

Остали радови

И даље се води рачуна о утопљавајућем материјалу, чистој подњачи и чистом лету, вентилацији кошнице, миру на пчелињаку, припреми прибора, проучавању литературе о пчеларству, и др.

Резимирајући све што је већ речено у вези са радовима на пчелињаку у марту месецу, може се најкраће указати на следеће:

- Март је право време да се изврши преглед друштва, да се очисти подњача, да се обезбеди погача ради надражајног прихрањивања, да се обрати пажња на плодишни простор да би матица могла несметано да полаже јаја, да се евентуално преконтролише количина варое у друштву, да се процени да ли има ноземозе у кошници, и др;

- Март је период почетка пролећног развоја друштва и због тога треба указати на велику улогу састава хране за прихрањивање пчела. Заправо, ако се прихрањивање врши искључиво погачом од шећера, пчелиња заједница ће бити недовољно способна за унос нектара у главној паши. Храна мора да садржи и шећер и полен;

- Пчелиња друштва која су прихрањивана погачом од шећера, без састојака полена, која су претерано третирана разним лековима, која су зимовала у кошницама без довољно свежег ваздуха, која су често узнемиравана и слично, не могу бити спремна за високе приносе меда;

- Треба предузимати све потребне мере да друштво успешно преброди зиму и треба се борити да старе пчеле што боље и успешније дочекају пролеће, како би оне што више однеговале нове, младе пчеле. По правилу, старе пчеле треба да однегују у пролеће три младе генерације пчела.

4.7. РАДОВИ НА ПЧЕЛИЊАКУ У АПРИЛУ

Април је месец у којем је знање и искуство из пчеларства најпотребније. Ако се у овом месецу пчелар опусте, од меда нема ништа. У априлу има много посла на пчелињаку. Најважнији априлски радови на пчелињаку су следећи:

- спајање слабих пчелињих друштава са јачим друштвима;
- изједначавање пчелињих друштава;
- проширење гнезда почетком априла и у воћној паши;
- спречавање нагона за ројење пчела;
- замена старог саћа и извлачење сатних основа;
- подстицање развоја пчелињих друштава надражајним прихрањивањем;
- биолошка борба против вароа и додавање оквира грађевњака;
- сакупљање цветног праха;
- стварање јаких и супер јаких пчелињих друштава за главну пашу;
- припрема за узгој матица ради замене старих матица и умножавање друштава;
- постављање контролне ваге на пчелињаку;
- борба против грабежи.

Спајање слабих пчелињих друштава са јачим друштвима

На око три недеље пред главну багремову пашу је право време да се утврди која су пчелиња друштва јака, а која су слаба, да би се приступило спајању слабијих друштава са јачим. Сматра се да је слабо свако пчелиње друштво које у том периоду није запосело пчелама више од једног наставка, односно више од 10 оквира.

Изједначавање пчелињих друштава

Многи пчелари практикују да у овом месецу изједначавају пчелиња друштва одузимањем од изразито јаких друштава 1-2 оквира са леглом и додавањем тих оквира нешто слабијим друштвима. Такође, друштвима која имају доста меда и полена може се одузети део меда и додати нешто слабијим друштвима, односно оним друштвима која ће на

тај начин постати јака друштва за главну пашу. Све већи број пчелара саветују да се од јаких друштава не одузимају оквири са леглом ради појачавања нешто слабијих друштава, већ да се то чини одузимањем 1-2 оквира са леглом од слабих друштава, нуклеуса и сл., која се иначе неће развити до главне паше.

Проширење гнезда у првој половини априла

У радовима на пчелињаку за месец март истакнуто је како се крајем марта, почетком априла, врши проширење гнезда и легла додавањем изграђеног саћа. То исто важи и овде.

У првој половини априла (кад цвета трешња) добра пчелиња друштва која су у два наставка имају легло на 4-6 оквира, и 9-10 оквира са пчелама у горњем наставку. Тада је право време да се изврши замена места наставака (слика 4.4), да се поново очисти подњача, да се уклоне евентуално оквири са лошим саћем, нарочито из централног дела горњег (и доњег) наставка, а да се на њихова места ставе оквири са квалитетним радиличним саћем, у којима је већ било легло.

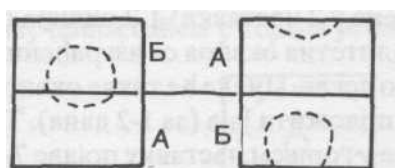

Слика 4.4.
Замена места наставака код пчелињег друштва у два наставка

Заменом места наставака код јачих заједница постиже се следеће:

- пчеле ће преносити мед из доњег наставка у горњи, матчца, која ће прећи у горњи (топлији) наставка, имаће "утисак" да је унос нектара обилан, и интензивније ће полагати јаја;
- преношењем меда из доњег наставка у горњи, пчеле се добро хране

медом, млечне жлезде им при томе обилније нарастају, а тиме и њихова способност да интензивније хране ларве, односно младо легло;

- заменом места плодишних наставака повећава се матици простор за полагање јаја, спречава се тескоба у кошници и отклањају се услови за појаву нагона за ројење пчела.

Треба истаћи да пчеле у пролеће нерадо саме користе поклопљени мед, и њихов развој је у директној зависности од уноса хране из природе, или из хранилице. Међутим, заменом места плодишних наставака, пчеле се присилно доводе у стање да саме активирају поклопљени мед и да га преносе у горњи наставка, у плодиште, где је и матица.

Наравно, ово важи само ако је пролећно време релативно топло. Уколико је хладније време, тада се не врши дислокација наставака, већ се горњи наставка (плодиште) заокрене за 180°. Било једна било друга операција, понавља се сваких 7 до 10 дана, све до на недељу дана пред

главну пашу (види *Припрема пчелињих друштава за наредну пчелар'ску сезону и Пролећни развој друштва и форсирање развоја друштва*).

Код пчелињих друштава која су презимела у једном наставку, у овом периоду води се рачуна о проширењу гнезда додавањем оквира са квалитетним радиличним саћем одмах до легла. Код оваквих пчелињих друштава може се у сред гнезда додати оквир с медом, који се у доњем делу отклопи за величину 1-2 шаке. Пчеле ће доњи део оквира испразнити, а матица ће га залећи. Уколико се не располаже са оквирима са медом, могу се додати у гнездо оквири са извученим саћем, које је већ било залежено, уз претходно прскање истих (прскалицом) разређеним топлим шећерним сирупом.

Код пчелињих друштава чије је гнездо било сужено (преградном даском, рам-хранилицом), сада се постепено проширује то гнездо уметањем покрај гнезда оквира са квалитетним радиличним саћем.

Мале пчелиње заједнице које су биле изнад јаких друштава могу се поставити на посебну подњачу, могу заменити место са јаким заједницом под истим кровом, и сл. И њима се постепено проширује гнездо додавањем оквира са квалитетним радиличним саћем.

Неки пчелари практикују да, кад се појави воћна паша, спусте у доњи наставак (код ЛР кошнице зазимљене у 2 наставка) 1-2 оквира са медом, а уместо њих додају 1-2 добра, квалитетна оквира са изграђеним саћем (попрскана раствором меда), и то до легла. Пчеле ће такве оквири одмах очистити, а матица ће убрзо у њих положити јаја (за 1-2 дана). То се може поновити 1-2 пута, а затим, кад се у горњем наставку појаве 7-8 оквира легла, односно кад се последњи оквири пуне пчелама, изврши се замена места наставака (дислокација). То се даље понавља сваких 7-10 дана.

У првој половини априла препоручљиво је да се сва пчелиња друштва која имају мање од 4 оквира легла прогласе као помоћна друштва, а остала пчелиња друштва (са четири и више оквира легла) да се посебно негују и стимулишу на бржи развој за главну пашу.

Тако на пример, ако тада једна група пчелињих друштава има 3-4 оквира легла, друга 5, а трећа 6 оквира легла, препоручљиво је да се сваком друштву са 5 оквира легла дода по један оквир са леглом из помоћних слабијих друштава (са 3-4 оквира легла).

Проширење гнезда у воћној паши

Преглед пчелињих друштава у току воћне паше, обухвата нарочито следеће радове:

1) Поновна замена места наставака пчелињих друштава развијених у два наставка;

2) Додавање наставка пчелињим друштвима која су се развила у једном наставку;

3) Додавање сатних основа и оквира грађевњака.

1) **Поновна замена места наставака** врши се 14-20 дана после прве замене и пада у периоду воћне паше. Тада у горњем наставку има најмање 5-6 оквира са леглом. Приликом ове замене места наставака настоји се да се у доњем наставку нађе матица са млађим леглом, а у горњем наставку оквири са леглом из којег се пчеле легу.

Код пчелињих друштава у два наставка код којих до сада није вршена замена места наставака, јер нису била довољно развијена, сада је прави моменат да се и код њих замене места плодишним наставцима.

2) **Додавање наставака** пчелињим друштвима која су презимела у једном наставку, или којима је у рано пролеће одузет доњи наставак (због бољег утопљавања друштва и бржег развоја легла), сада се додаје други наставак и то на следећа два начина:

а) Ако је време променљиво, релативно хладно, испод плодишта (у једном наставку), у коме пчеле заузимају 8-10 улица са пчелама, са 6-7 оквира са леглом - подметне се наставак (слика 4.5) са оквирима са извученим саћем у којима је матица већ полагала јаја, односно из којих се већ излегло легло раније, и са неколико оквира са по мало меда.

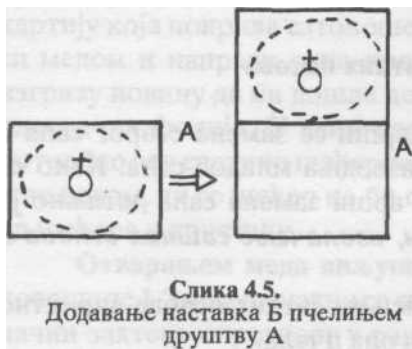

Слика 4.5.
Додавање наставка Б пчелињем друштву А

У горњи наставак плодишта (где је матица) лево и десно од легла може се додати поједна сатна основа. Доцније, кад матица почне да полаже јаја и у доњем наставку, изврши се замена места наставака.

б) Ако је време толо и не постоји опасност од прехладе легла, тада се преко наставка-плодишта (са 8-10 оквира пчела и 6-7 оквира легла) додаје наставак са извученим саћем. Матица ће у додати наставак прећи брже ако се из доњег наставка пренесу (превешају) у горњи 2-3 оквира са леглом (не водећи рачуна да ли је матица на њима - слика 4.6).

3) **Додавање сатних основа и грађевњака** пчелињим друштвима долази у обзир само кад пчеле уносе нектар у кошницу, и кад се у кошници забеле рубови оквира са саћем од меда, односно кад се у кошници појави нагон за градњом саћа. Ако нема уноса нектара, или ако је унос нектара слаб, додате сатне основе су штетне за развој друштва, јер ограничавају легло и повећавају расположење пчела за

ројење. Ако нема довољно уноса нектара, пчеле неће извучити додатне сатне основе. Напротив, бушиће их на више места.

Спречавање нагона за ројење пчела

Уколико се у пчелињем друштву на време не прошири гнездо и легло, односно кошница, тада матица нема где да полаже јаја. Ако се то деси у време обилне воћне паше, онда су се стекли услови за појаву ројидбеног нагона друштва. А тада такво друштво у главној паши неће донети меда. Благовремено проширење гнезда и кошнице изузетно је важно, не само ради бржег развоја друштва за главну пашу већ, и због спречавања појаве ројидбеног нагона пчела (види *Узроци ројења*).



Замена старог саћа и извучење сатних основа

У априлу месецу, у воћној паши, врши се замена старог саћа и извучење сатних основа, односно производња младог саћа. Како се додају воштане сатне основе и како се врши замена саћа детаљно је обрађено у делу 5.15. *Оквири са саћем, извучење сатних основа и замена саћа.*

Овде треба истаћи да се са извучењем сатних основа директно утиче на сузбијање појаве ројидбеног нагона пчела.

Подстицање развоја пчелињих друштава надражајним (стимулативним) прихрањивањем

Подстицајно пролећно прихрањивање пчелињих друштава треба да почне тек када се у природи појави прва паша, а никако раније. Иначе, свако нормално друштво требало би да добије најмање 2 до 4 литра

*) Видети: Војин Тодоровић, Др Душан Тодоровић: "Практично пчеларство", Београд, 1990. (седмо допуњено издање), стр. 253 до 261.

сирупа састава 1:1 у пролеће, почев од око 50-55 дана пред главну пашу, за које време ће се друштва развити у јака друштва.

Без надражајног прихрањивања тешко се могу развити пчелиња друштва за главну пашу. Нарочито се препоручују следећи поступци надражајног прихрањивања: аутоматско надражајно прихрањивање, надражајно прихрањивање отварањем меда на оквирима са медом у кошници (види *Надражајно прихрањивање пчела*).

Аушомашко надражајно прихрањивање постиже се најпре заокретањем плодишних наставака за 180° сваких 7-10 дана, све до пред главну пашу. Овом операцијом пчеле се нагоне да праве распоред хране који њима одговара, а за то време матица се понаша као да је обилно уношење нектара, и интензивно полаже јаја (види *Пролећни развој друштва и форсирање развоја друштва*).

Надражајним прихрањивањем са 0,2-0,3 литра оплемењеним шећерним сирупом (1:1) у периоду када нема довољно уноса нектара значајно се подстиче матица на полагање јаја и на развој легла (види *Оплемењена храна - сируп*).

Надражајно прихрањивање шећером у кристалу је нарочито погодно кад наступи дужи кишни период.

Пчеле шећер у кристалу (као и погачу) користе искључиво за одржавање живота и развој легла и не лагерију га у медиште. Шећер у кристалу најбоље се може стављати преко сатоноша, на дуплу новинску хартију која покрива сатоноше плодишта, а на средини се шећер накваси медом и направи рупа кроз коју ће пчеле узимати шећер. Пчеле изгризу новину да би дошле до шећера. Уместо новина може да буде и пластична фолија. У свим случајевима кад се даје шећер у кристалу, потребно је у средини шећерне масе направити крст медним раствором, а не водом, да се шећер не би стврдноу. Наравно, свака погача је боља од шећера у кристалу.

Отварањем меда виљушком на оквирима са медом у кошници, површине 1-2 шаке, знатно се стимулише развој друштва. Међутим, овај начин захтева опрезност у раду, због велике опасности од појаве грабежи.

Биолошка борба против вароа и додавање оквира грађевњака

У априлу обавезно треба додавати оквир - грађевњак и користити вишеструке користи грађевњака (види *Грађевњак*).

Откривање пчелињег друштва без матице и санирање таквог друштва

Крајем марта и почетком априла често се на пчелињаку појављују друштва без матице, односно трутоше и лажне матице. Таква друштва се морају одмах санирати (види **Безматично друштво**).

Сакупљање цветног праха

Април месец је веома погодан за сакупљање цветног праха. Многим, чак и искуснијим пчеларима треба доста времена (година) да схвате да је овај посао за пчелара веома лак, уносан и користан, а пчелињем друштву не штети. Уколико пчелар-почетник на основу ових неколико речи процени да треба да се организује и за сакупљање цветног праха, у приложеној литератури на крају књиге може се детаљније упутити у овај посао (види *Цветни прах*).

Стварање јаких и супер јаких пчелињих друштава за главну пашу

Без јаких пчелињих друштава нема високих приноса меда. Крај априла или друга половина априла је последњи час да се нешто учини на добијању јаких друштава ако се то већ раније није учинило (види *Осврш на неке технологије пчеларења*).

Припрема за узгој матица ради замене старих матица и умножавање друштава

Крајем априла је право време за припрему за узгој матица које ће служити за замену матица и проширење сопственог пчелињака у наредном периоду (види *Узгој машица; Умножавање пчелињих друштава*).

Постављање контролне ваге на пчелињаку

Са вагом, која се поставља испод једног просечног пчелињег друштва, веома је лако пратити развој друштва кроз контролу уноса нектара.